

▽..50-SVVV..6-S
VV..18-SVVV..0.8-S

B		A		C		D		P400000			
品番	片番	図番	部	品	名	資材コード	材	質	素材寸法	重量 (Kg)	
										素材	仕上
1	1		1	トップ			SUS304-EB		t 0.6(EB)		
1	1		2	ボール			SUS304-BA		t 0.6		
1	1		3	防滴キャップ			発泡ポリイソ				
1	1		4	接着剤			ゴム系接着剤				
1	1		5	TUCN-900L							
1	1		6	TUCN-900R							

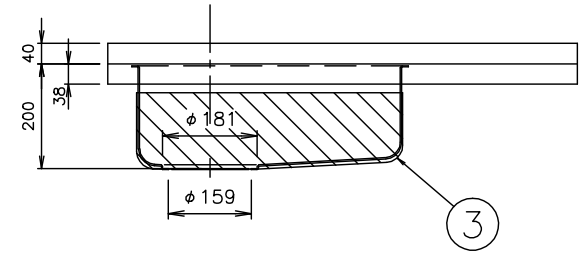
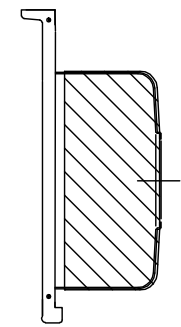
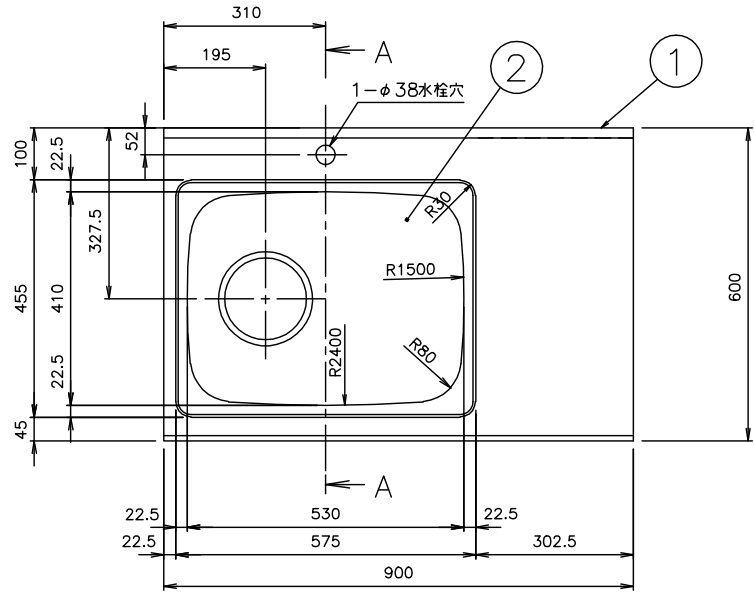

- 注記
- 1, 本図通りをA (Lタイプ) 作業とし、本図の勝手違いをB (Rタイプ) 作業とする。
 - 2, 端面にバリが無いこと。
 - 3, 本図はカウンタートップの仕上がり寸法を示す。
 - 4, トップとボールはシーム溶接後研磨のこと。
 - 5, 指示なき曲げRは外径R1で加工のこと。
 - 6, A-A断面図は、図番3TUT0022で示す。

図面の書式変更	REVISION	来歴
△	13 12-24	クリハラ

製(写)図	SIGN	DATE	主任	承認	SCALE
調査	オクラ	02-06-10	ASSIST	CHIEF	1/10
担当				APPR.	1/
					/

トヨウラ TOYOURA

コンパクトキッチン
TUCN-900 L/R

DWG No.	3TUT 0019 1
関連図番 REL	