

A	作業 部番	番号	図 番	品 番	片 番	部 品 名	資材コード	材 質	素 材 寸 法	重 量 (kg)	
										素 材	仕 上
1						洗剤ラック WBCL-277		SUS304	Φ4、Φ2.5		

▽ 6-S
▽ 50-S
▽ 19-S
▽ 08-S

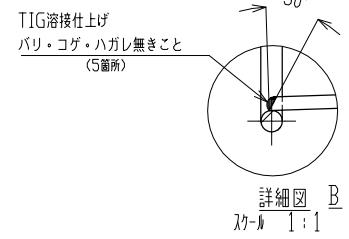
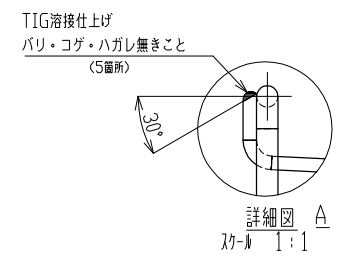
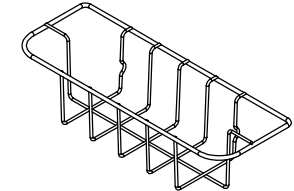
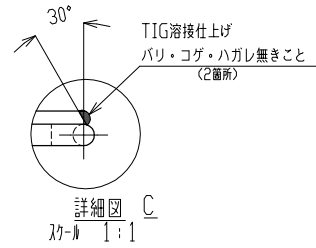
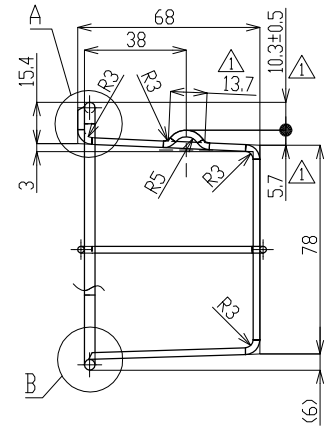
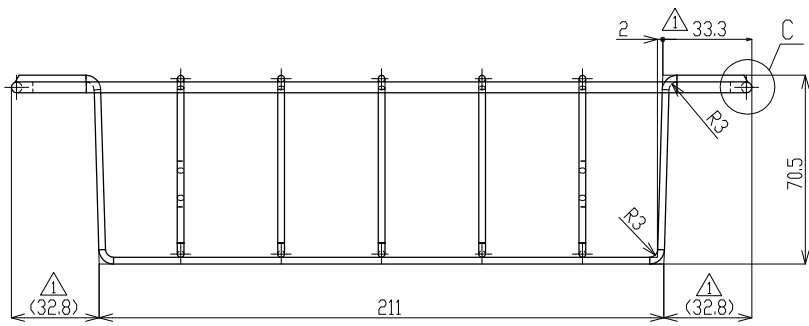
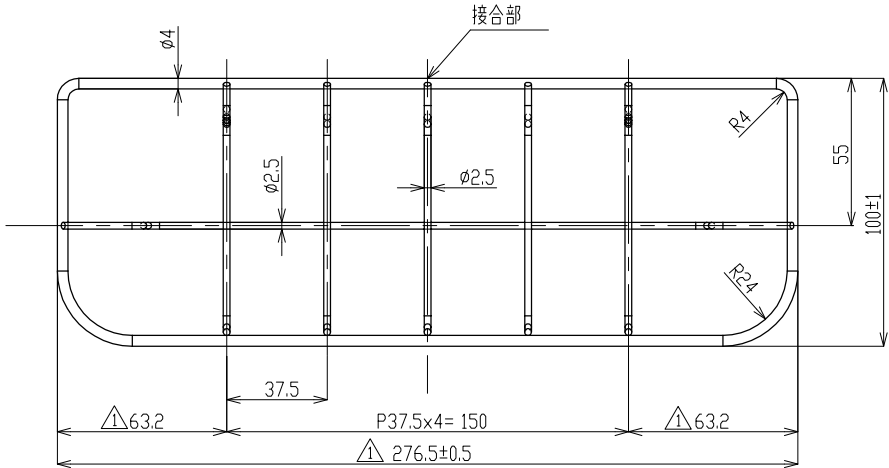

注記

- 線材同士の接触部位はスポット溶接にて接合のこと。
- 溶接部には溶接ダマリ・溶接ヤケ・バリ等無きこと。
- 仕上がり寸法および体裁等は限度見本による。

登録	SIGN	DATE	主任 ASSIST	承認 CHIEF	承認 APPR.	SCALE
製(写)図 DR.BY 石川	石川	15.06.17				1/2
調査 INS.BY						1/
担当						1/
TOYODURA						

洗剤ラック

WBCL-277

DWG No.	3TUZ0104
関連図版	REL